

## NIÑOS 0-18KG MANUAL DE INSTRUCCIONES

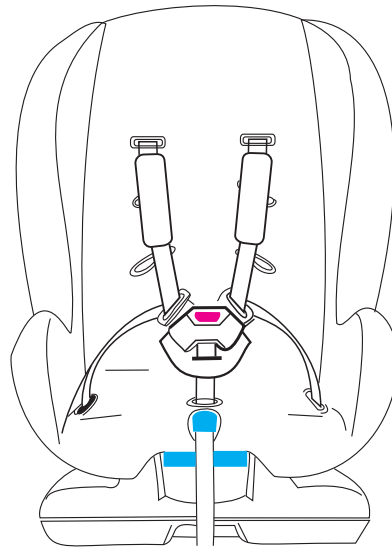

Ningún alojamiento del niño puede garantizar la protección absoluta contra lesión en cada desplome. No obstante asegurar que su niño consiga toda la protección, lea y siga por favor este manual exactamente.

A. ¡Cuidado IMPORTANTE de las EXTREMIDADES! La falta de seguir cada uno de las instrucciones siguientes puede dar lugar a su niño que pulsa los vehículos interiores durante una parada repentina o estrellarse. Estas instrucciones apropiadas se deben almacenar con seguridad en un lugar en donde pueden ser encontradas fácilmente. Guárdelo para la referencia futura Aprobado para el transporte en coches de los niños que pesaban hasta 18kg. Para la protección máxima, la posición posterior de centro del asiento se recomienda para la posición más segura de la mayoría de los vehículos para instalar un alojamiento del niño. Este alojamiento del niño no se debe modificar o adaptar con las nuevas guarniciones, sin la autorización anterior por la autoridad competente. Asegúrese por favor de que usted siga cuidadosamente las instrucciones del fabricante al haber este alojamiento del niño Cerciórese de que la correa de la seguridad del niño y la correa de la seguridad del vehículo lap/3-point estén tensadas correctamente para asegurar a niño máximo de la protección cuatro Compruebe que las correas de la correa no consigan cogidas en la puerta ni froten contra las esquinas agudas del cuerpo del asiento o del coche. Si se rasga la correa o corte, sustitúyalo por uno nuevo Después de que un impacto violento el asiento y las correas pueda ser dañado. Por lo tanto, es recomendable substituirlos Nunca deje a su niño en el asiento sin la supervisión del adulto. Cerciórese de siempre que usted no esté llevando ninguna objetos sin garantía, especialmente en el estante trasero, que, en caso de que de un accidente, puede dañar a los ocupantes del coche Si el coche ha sido aparcado bajo un sol fuerte, compruebe por favor que el alojamiento del niño no ha llegado a ser demasiado caliente antes de colocar a su niño en el asiento. En caso de que de viajes largos, haga las paradas frecuentes los niños se cansan fácilmente.

Nunca utilice un segundo alojamiento del niño de la mano que pudo haber sufrido el daño estructural, que puede hacer el alojamiento extremadamente peligroso del niño

B. CARACTERÍSTICAS ESPECIALES.

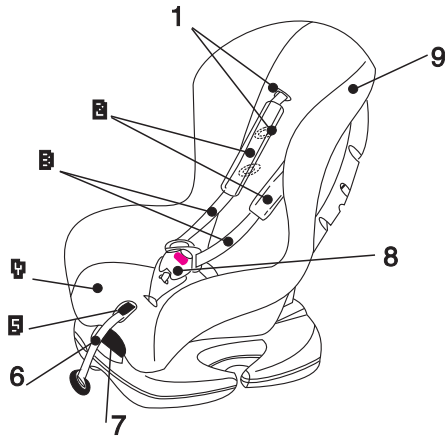

- 1. la correa de hombro ranura pie
- 2. las correas de seguridad verticales
- 3. de los arneses
- 4. el asiento
- 5. del ajuste del botón
- 6. el ajuste de la correa
- 7 la palanca

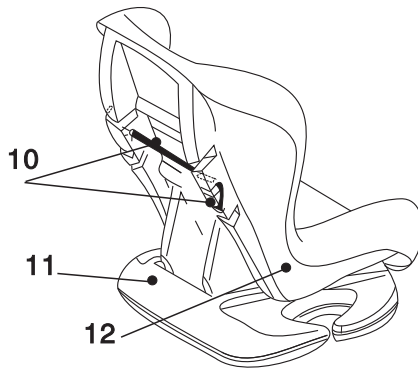

- 8 la hebilla
- 9 cobertor del espaldar
- 10 metal de seguridad en la cubierta
- 11 la base que se sienta del alojamiento del niño de la base
- 12 del alojamiento del niño

C. INSTALACION DEL ASIENTO PARA EL AUTO.

C.1 AJUSTE de POSICIÓN DE DESCANZO: antes de fijar a un niño en el alojamiento del niño, el asiento se debe fijar en la posición del descanso. para el uso de los delantero-revestimientos.

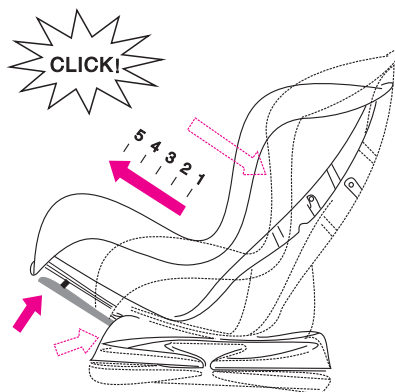

( I )

Vea el patrón sólido del cuadro siguiente y el patrón de la rociada. Para archivar eso, utilice la palanca situada delante del alojamiento del niño entre la parte que se sienta y la base para ajustar la posición del deseo. Levante la palanca y sosténgala, en el mismo tirón del tiempo detrás o remita la parte que se sienta del alojamiento del niño, después lance la palanca mientras que la parte que se sienta está en la posición deseada y empujela hasta que usted oye un sonido audible claro del tecleo. C.2 INSTALACIÓN EN EL COCHE: el peso del niño permitido es de recién nacido a 13kg, se cerciora de por favor utilizar la posición de los **posterior-revestimientos**. El peso del niño entre 9 a 18kg, se cerciora de por favor utilizar en la posición **delantera de los revestimientos**.



¡Advertencia! **Peligro extremo:** ¡No utilice un alojamiento del niño de los posterior-revestimientos en los asientos de pasajero equipados de la bolsa de aire! **AIRBAG**  
La COLOCACION LA CORREA SEDAT

1. Para el uso del grupo 0+ (0 13kg), puso el alojamiento del niño en una posición de los posterior-revestimientos respecto al asiento del coche. Advertencia!: no coloque a su niño en el bolso durmiente, la manta u otro envolverse abultado antes de poner en el alojamiento. Las correas del asiento no será seguro.

**Advertencia!** asegurar la parte posterior del niño se apoya, no poner uniformemente más de un COLCHITA en el niño y cerciorarse de el nappy no es probable doblado en la parte posterior.  
Para el grupo I (9 18kg) uso, ponga el asiento de coche en la posición delantera de los revestimientos respecto al asiento del coche.  
2. extienda completamente el cinturón de seguridad del coche y rosque su pieza del regazo a través de la base del alojamiento del niño. Vea fig. (II) y (III)

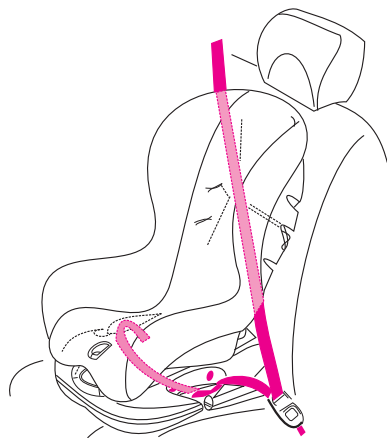

(II) Group 1

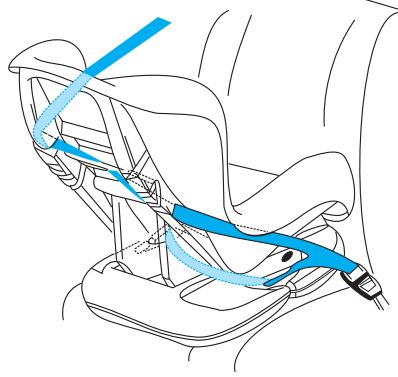

(III) Group 0+

3. sacar la manija de la seguridad del metal situada en la parte posterior del respaldo del alojamiento del niño. Vea el cuadro (IV) y (V). (para la conveniencia usted puede cambiar la posición de postulación del montaje de esta manija del metal de derecho al lado izquierdo, que dependiendo de la posición del alojamiento del niño en el coche) la pieza del hombro del cinturón de seguridad del coche se debe roscar a través de la manija, después tira y asegura la manija de seguridad en el respaldo del alojamiento del niño.  
4. trabe la hebilla de la seguridad del del coche. Presione el alojamiento del niño para asentar máximo el ajuste del cinturón de seguridad del coche. Nota: sea seguro comprobar si el cinturón de seguridad son apretado un poco plano, no roto y apretar correctamente. Éstos deben ser tomados encendido cada vez que un niño está fijado en el alojamiento del niño.

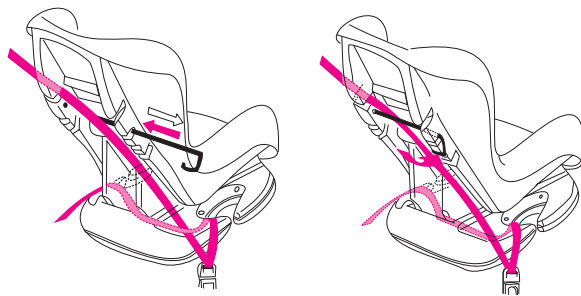

(IV) Forward facing position

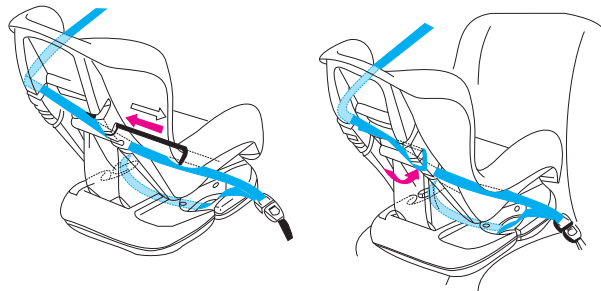

(V) Rear facing position

**D. SISTEMA De Seguridad en las correas**

**D. 1 TRABANDO Y ABRIENDO LAS CORREAS**

1. ensamble las piezas de los lados de la hebilla dos del arnés juntas, las resbalan dentro de la parte central, la hebilla se asegura después de que usted oiga un tecleo positivo. Vea fig.(VI) a y nota del b.: cuando un niño se está sentando en el alojamiento del niño, usted debe comprobar si la hebilla todavía esté asegurada muy a menudo.

2. para liberar la hebilla, presione el botón rojo situado en la hebilla, sacan la lengüeta de la hebilla de dos lados.

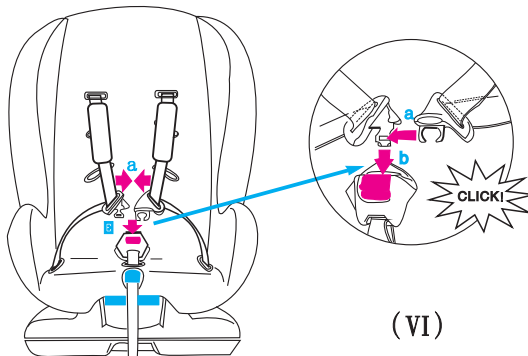

(VI)

D.2 AJUSTAN LA LONGITUD DEL ARNES para proteger al niño mucho mejor, después del arreglo en el alojamiento del niño y trabar la hebilla, usted debe apretar los arneses así que son apretados un poco y planos contra el cuerpo del niño.

. D.2.1 para apretar los arneses, presionan el botón situado en la cerradura entre las piernas del niño, ver fig(VII)-a. en el mismo tirón del tiempo el arnés que viene hacia fuera de la cerradura por su otra mano. Vea fig. (VII)-b.

D.2.2 para alargar los arneses, presionan el botón en la cerradura entre las piernas del niño . Vea la fig. (VII)-a, entonces tire de los dos arneses simultáneamente en su dirección por su otra mano, ver fig.(VII)-c. Observe por favor mientras que usted está haciendo esto, sujete los arneses no la cubierta del arnés.

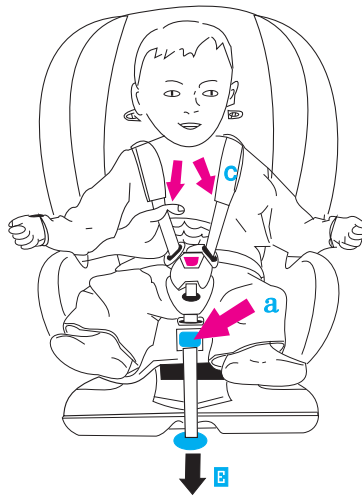

(VII)

D.3 AJUSTAR LA ALTURA DE LOS ARNESES son 3 posiciones disponibles, usted del arnés pueden seleccionar según la altura del niño. Para el grupo 0+, peso del infante a 13kg, usted debe utilizar las posiciones más bajas. Según el grupo 1, la altura del montaje de los rneses se debe ajustar a la altura del niño, de modo que el hombro del niño estuviera en el nivel del ame del te como el arnés que viene hacia fuera de la parte posteriora. Fig. (VIII).

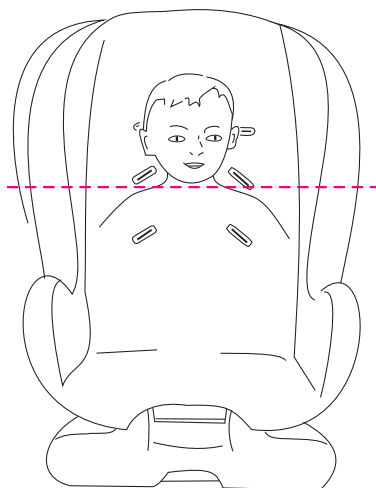

(VIII)

D.4 CAMBIAR LA ALTURA DEL ARNES ven fig. (x).

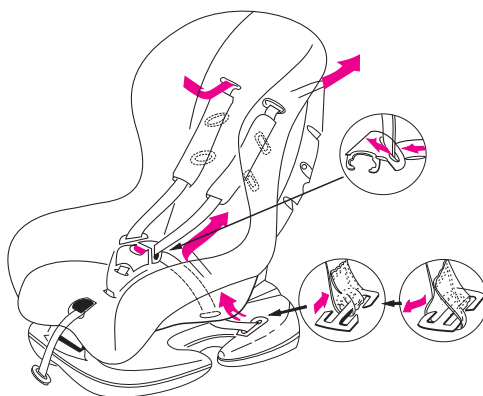

(X)

1. quite el clip de fijación de la extremidad del arnés situado en el derecho debajo del hilo de rosca del alojamiento
2. tome el final de la correa con la abertura más baja en el lado de la parte que se sienta.
3. quite la lengüeta de la hebilla del tirón de la correa
4. jale el final de la correa través de la ranura derecha de la correa de hombro en el respaldo, y a través de la correa del ajuste situada en la parte posterior del respaldo, se rosca a través de la ranura izquierda de la correa de hombro en el respaldo.

5. para restaurar la posición anterior de los arneses, repetición sobre la operación en orden reversa. Importante: es necesario roscar el arnés otra vez a través de la correa del ajuste situada en la parte posterior del respaldo. Vea la fig. (XI). De otra forma los arneses no se alargaran conforme a los requisitos de seguridad.

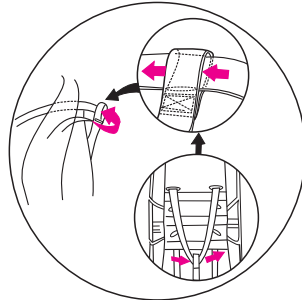

( XII )

D.5 AJUSTE de la CORREA de la ENTREPIERNA si usted encuentra la longitud de la correa de la entrepierna no es conveniente para su niño, usted puede ajustarlo, levante la diapositiva de la cubierta del asiento y quite el clip de fijación visible, tire fuertemente de la correa de la entrepierna hacia arriba, después restaure la cubierta del asiento fig (XII).

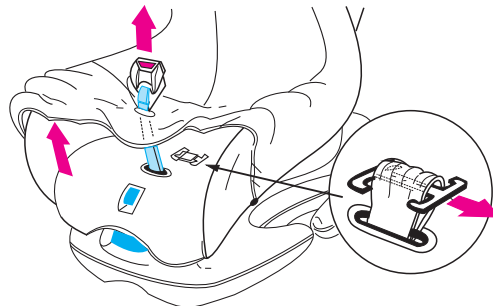

( XII )

#### E. EL RETIRO DE LA CUBIERTA

1. del ASIENTO de COCHE para quitar la cubierta del alojamiento del niño, hace por favor la misma operación según lo descrito en D.4 (que cambia la altura de a meses).  
2. lance el arnés de la entrepierna, lo resbalan a través de la ranura de la correa en la cubierta. Quite la cubierta.

#### F. INSTRUCCIONES DE LAVADO.

1. la cubierta se puede lavar solamente por las manos en la temperatura debajo de 30° C, usando detergentes suaves, que no blanqueen, no se seca en secadora.
2. a la parte del asiento de coche se hace del plástico y puede ser limpiado usando el agua levemente caliente con el jabón. No utilice los agentes de limpieza agresivos.
3. las correas se deben limpiar con un paño húmedo. No utilice ningunos solventes o blanqueos que podrían dañar las correas y hacer la correa insegura.